

## FICHAS DE PREVENCIÓN DE RISCOS NO SECTOR AGROPECUARIO



### SEGURIDADE VIAL E ACCIDENTALIDADE NO USO DA MAQUINARIA AGRÍCOLA (consellos básicos)



## RISCO DE ENVORCO

### Envorcos laterais



- ✿ Conducir sempre o tractor a unha distancia prudencial das zonas do terreo que por presentar desniveles (zanxas, canais, regueiras, taludes, cunetas, etc.)
  - ✿ Ao iniciar o descenso por unha pendente, sobre todo se o tractor arrastra un remolque cargado, poñer a velocidade máis curta
  - ✿ Cando se circula transportando remolques excesivamente cargados e sen sistemas de freado independente, evitarase a parada brusca do tractor.
  - ✿ Ao realizar labores de arado levantarase o apeiro ao efectuar os xiros ou cambios de sentido no labor, co fin de evitar empurres do terreo
- ✿ Sempre que os labores a realizar o permitan, utilizarase a máxima anchura de vía posible, tanto nas rodas traseiras coma nas dianteiras, co que se mellora a estabilidade do tractor.
  - ✿ En circulación normal, os pedais de freo deberán levarse bloqueados mediante o ferrollo de blocaxe
  - ✿ A circulación entre parcelas a distinto nivel debe facerse sempre por accesos adecuados construídos a tal fin, e nunca remontando ou descendendo o talud ou parede de desnivel
  - ✿ Baches ou calqueiraira outra elevación ou depresión do terreno :

### Envorcos hacia atrás

- ✿ Elixir apeiros apropiados ao tipo de tractor empregado de forma que non ofrezcan excesiva resistencia ao avance del tractor
- ✿ Evitar asimesmo a subida de pendientes fortes transportando apeiros pesados suspendidos ou remolques excesivamente cargados, lastrándose adecuadamente o eixe dianteiro .
- ✿ En terreo con forte pendente, ao realizar cambios no sentido da marcha, compre maniobrar lentamente de forma tal que a parte dianteira do tractor quede sempre na parte máis baixa do terreo .
- ✿ Independentemente das normas adoptadas para evitar o "encabritamiento" do tractor, en caso de iniciarse éste, deberase pisar inmediatamente o pedal de embrague para que o tractor volva a sua posición normal .
- ✿ Ao enganchar o remolque ao tractor procurarase que o punto de enganche quede o mais baixo posible .
  - ✿ Cando en traballos de laboreo se encontre unha resistencia acusada no terreo que impida a marcha normal do tractor, non forzalo acelerando e embragando bruscamente .
  - ✿ A utilización de apeiros con desenganche automático evita os riscos procedentes das resistencias acusadas.
- ✿ Cando o tractor sufra un atasco no terreo , nunca debemos intentar sacalo colocando debaixo das rodas motrices obxectos tales como: ramas, pedras, etc. (Risco de encabritamiento)

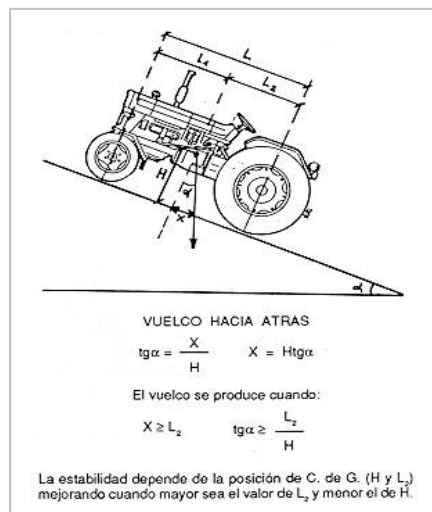

## Atropelos



Outro dos principais riscos no relativo á mobilidade da maquinaria agraria que se aprecia como importante é o risco de atropelo de terceiras persoas ou o autoatropelo

O risco por atropelo derivado da circulación do tractor é outro dos accidentes frecuentes apuntados polo sector. Isto e especialmente frecuente no traballo con motocultores.

O tractor pode provocar accidentes a terceiras persoas. Nos casos nos que o tractor atropela ao seu propio condutor fábase de autoatropelo. Este risco está asociado sempre a paradas e estacionamentos defectuosos.

**Compre pois extremar a precaución, accionando todos os mecanismos de seguridade dispoñibles, cada vez que se efectúe un estacionamento ( e moi especialmente si se realiza en terreo ou nun vial con pendente.)**

## RISCO DERIVADOS DA CIRCULACIÓN

### Tipos de erros e perigos

#### VIRAXES INCORRECTAS :

- ✘ Soe ser unha das infraccións mais frecuentes. Compre pois realizar as viraxes con estricta observancia do Código de circulación, mesmo en aqueles viais, que poidamos considerar de baixa perigosidade

#### DISTRACCIÓNS E FALLA DE ATENCIÓN

- ✘ Este e un dos comportamentos, asociados a subestimación dos riscos e dos perigos, donde mais necesario semella un traballo de concienciación dos mesmos. E obvio que ante tal situación a recomendación non pode ser outra, que a de baixo ningún concepto caer na distracción ou subestimación do risco ou dos perigos potenciais, por moi ben que se coñeza o vial polo que se circula.

#### NON RESPETAR OS CEDAS E OS STOPS

- ✘ Respecto escrupuloso as sinais de STOP e CEDA O PASO, máxime tratándose de riscos e perigos que non son descoñecidos para ningun usuario habitual de maquinaria agrícola .

#### INVASIÓN PARCIAL DO SENTIDO CONTRARIO

- ✘ A invasión parcial do sentido contrario de circulación ten a súa causa con frecuencia na estreitez de moitos viais públicos no medio rural, así como a escasez de Arcens (ou en todo caso a existencia de arcens con insuficiente anchura).noN obstante compra evitar sempre a invasión parcial do sentido de circulación contrario, mesmo coas dificultades que esto implica en viais estreitos que non dispoñen de arcens ou carrís propiamente ditos.





#### VELOCIDADE INADECUADA :

 A xa comentada estricte observancia do Código de circulación debe levarnos a non caer en infraccións do mesmo a por tanto a un respecto escrupuloso dos Límites de velocidade establecidos para a maquinaria agrícola.

A análise dos riscos mais frecuentes que se sinalan nos párrafos anteriores, lévanos a establecer, tanto para a fase anterior a circulación coa maquinaria como para a circulación propiamente dita, unha serie de **RECOMENDACIÓNS BÁSICAS**

#### **Antes de circular .....**



- E importante realizar antes de comenza a traballar unha comprobación visual do estado da máquina, botándolle un vistazo a freos, dirección, intermitentes, as luces de freado e o alumeado, partes móbiles, etc....Nese senso e especialmente aconsellable a revisión dos elementos de iluminación, especialmente si se vai traballar de noite.
- Manter limpos os cristais da cabina , así como os espellos retrovisores, unha boa visibilidade pode evitar accidentes.
- Limpar a terra das lámpadas e da matrícula.
- Non intervir na maquinaria, nin modificar ou eliminar elementos de vital importancia para a seguridade, tales coma cabinas, elementos de protección, etc.
- Recoller o apeiro á súa mínima altura para circular por estrada.
- Non sobrecargar nunca o tractor.
- Como recomendación para circular por viais en bo estado, non superar nunca 1,5 veces o peso do tractor. Fóra de viais nin sequera alcanzar esa cifra.
- Baixo ningún concepto debese circular con persoas no tractor ou remolques.

- Enganchar remolque ó tractor no punto máis baixo sinalado polo fabricante.
- Sinalizar os extremos do apeiro con trapos de cores vivas. Si se circula en condicións de mala visibilidade colocar unha luz vermella sobre o seu extremo.
- Compre ter en conta que o cumprimento das recomendacións do manual de utilización da máquina proporcionado polo operador, é un elemento básico para evitar problemas de toda índole, pero tamén e sobre todo para evitar problemas de seguridade vial.

### ...Circulando...



- Respetar escrupulosamente todas as normas do Código de Circulación.

Aínda que poida parecer obvia, compre facer especial fincapé nesta recomendación, xa que sobre todo en Estradas e camiños do medio rural e en Estradas estatais e autonómicas de escasa intensidade de circulación, téndese a unha interpretación laxa do Código de circulación ou mesmo a ignoralo abertamente.

- A velocidade non pode superar os 40 Km/h.
- Evitar incorporacións en curvas sen visibilidade (curvas e cambios de rasante).
- Evitar incorporacións con moito nivel, en especial si arrastra un remolque cargado.
- Circular polo arcén, arrimado o máis posible á dereita da calzada, facilitando o adiantamento de outros vehículos.
- Sinalizar tódalas accións co tempo suficiente.
- Nunca deixar desprazar o tractor en punto morto.